

TRUNCHIUL DE ARBORE CA STÂLP (PICIOR) AL MESEI DIN ALTARUL BISERICII

Eugen BĂZGU*

Abstract

The paper deals with an ancient ritual of building wooden churches, related to the pre-Christian age. The rite consisted in fixing the chancel table on a tree trunk, cut on its upper side, while its root remains in the earth. This practice has been previously witnessed in the Romanian cultural area, but only now the author examines it. He studies the connections of the custom with folk Christianity, with the rites of building churches and the cult of trees. In the context of the rite's emergence and development, he enquires, as well, the legends and different information related to it. Considering the trunks found in old wooden churches, the author analyses the species of trees, the forms and the decoration of the foot of the chancel table. From the viewpoint of the symbolic thought, due to this chancel table, the newly erected building stood on the *pillar of the earth* and on the *column of the sky*. The author treats also the conditions that contributed to the preservation of this practice through the ages, as well as the causes of its later disappearance.

Keywords: chancel table, tree trunk, folk Christianity, rites of building, cult of trees, legends of foundation, pillar of the earth, column of the sky.

Cuvinte-cheie: masa altarului, trunchi de arbore, creștinism popular, rituri de construcție, cultul arborilor, legende de întemeiere, stâlpul pământului, coloana cerului.

Argument

Studiul nostru se înscrie în câmpul de cercetare circumscris creștinismului popular și își propune să analizeze o veche practică rituală privitoare la fixarea mesei altarului pe un trunchi de copac retezat, ca rit primar în timpul construcției unei biserici. Această practică rituală a fost destul de răspândită în spațiul românesc, fiind consemnată în sursele folclorice și în documente clericale de epocă, dar și în timpul cercetărilor de teren întreprinse în ultimele decenii. Așadar, putem afirma că factologia referitoare la acest rit a conturat un tablou complex ce se pretează explicațiilor de natură etnologică.

* Muzeul Național de Etnografie și Istorie Naturală, Chișinău – Republica Moldova.

Trunchiul de arbore, utilizat ca picior al mesei altarului, a fost descoperit preponderent în bisericile de lemn și mult mai puțin, având o altă ipostază, în cele de zid. În acest context, este necesar să precizăm că bisericile de lemn sunt parte a peisajului spiritual rural românesc. Relația acestor biserici de sat sau mănăstirești cu mediul natural și cu mentalitatea colectivă a comunităților rurale este una definitorie. În vechile biserici de lemn (secolele XVII-XIX), piciorul (stâlpul) mesei era dintr-un singur trunchi de arbore, fapt pentru care, în spațiul dintre Prut și Nistru, acesta este numit și *stâlp – stâlpul mesei*.

Spre a contura mai precis spațiul cultural al funcționării mesei altarului, este util să precizăm că în ruralitatea Evului Mediu, când aceste biserici erau dominante, sătenii din Moldova foloseau câteva tipuri principale de mese: *primul tip*, cu trei picioare, era reprezentat de o masă scundă (măsuță), care servea în special uzului cotidian, iar *al doilea tip*, cu patru picioare, face referire la masa înaltă utilizată mai ales pentru sărbători și/sau ceremonii. Despre răspândirea mesei cu un singur picior, așadar, un *al treilea tip*, amintește în secolul al XVII-lea cronicarul ortodox Paul de Alep¹. Toate aceste tipuri de mese sunt corelate, prin cifrele 3 sau 4, structurii lumii pe verticală, în primul caz, și celei pe orizontală, în cel de-al doilea, iar prin cifra 1 se raportează la întreg, la unitatea lumii.

În spațiul basarabean s-a păstrat, ca reminiscență, până pe la mijlocul veacului trecut, practica de a așeza pe o masă înaltă și omul mort, primenit de înmormântare, înainte de a fi pus în sicriu și scos din casă pentru a fi dus pe ultimul său drum. Este un gest ritual de consacrare din care transpar funcțiile de tron și de loc de sacrificiu ale mesei.

În același spațiu, cu preponderență în satele de la centru, în cadrul slujbei de înmormântare a unui om se dau de pomană două mese: una înaltă, cu patru picioare, iar alta, cea mai veche, numită *masa de pe pământ*, consta numai din fața de masă, pregătită, la fel ca și prima masă, de sărbătoare, cu tacâmuri, bucate și colaci rituali. În acest ultim caz, ideea mesei ca loc de sacrificiu se pliază pe cea a pământului, înțeles ca loc din care omul iese la naștere și reintră la înmormântare. Am amintit de toate aceste tipuri de mese ca să putem încadra în contextul potrivit masa altarului susținută de trunchiul de arbore.

Altarul este spațiul destinat oficierei riturilor specifice de către clerici. Acesta concentrează sacralitatea în cea mai mare măsură posibilă,

¹ *Călători străini despre Țările Române*, vol. VI, partea 1. *Paul de Alep*. Îngrijit de M. M. Alexandrescu-Dersca Bulgaru, București, Editura Științifică și Enciclopedică, 1976, p. 6.

tocmai de aceea mai este numit și Sfânta Sfintelor. Aici se săvârșesc Sfânta Liturghie, Taina Hirotoniei, slujba sfințirii Sfântului și Marelui Mir, a materiei prin care se administrează Taina Mirungerii sau a Confirmării. În epicentrul acestui spațiu sacru stă Sfânta Masă sau Prestolul² pe care se săvârșește Sfânta Liturghie, intermediind preschimbarea darurilor de pâine și de vin în Trupul și Sângele Domnului Iisus Hristos³.

Deci, pentru a-i conferi calități sacramentale, pentru a-i păstra caracterul sacru, masa trebuie să fie construită, utilizată și, respectiv, scoasă din uz doar în mod ritual. Sincronizarea la rigorile sacrului începea de la alegerea locului pentru biserică și pentru altar. Acelorași reguli se supunea și alegerea arborelui al cărui trunchi urma să devină piciorul mesei altarului, apoi cioplirea lui, pentru a i se conferi forma adecvată modelului consacrat de tradiție. În logica sacrului erau antrenate și caracteristicile spațiului, timpului, numerelor. Vom analiza toate aceste elemente pentru a releva modalitățile prin care sacralitatea este fixată și fortificată.

Trebuie să precizăm de la început faptul că suprafața mesei, de obicei de formă rotundă, pătrată sau dreptunghiulară, se prindea cu patru cepuri în partea superioară a stâlpului (piciorului), formându-se astfel o unitate între cele două părți componente. Pentru comparație, vom preciza că și în bisericile contemporane de zid, masa altarului (prestolul) are formă pătrată, dreptunghiulară sau, mai rar, rotundă, este lucrată din piatră sau marmură, fiind așezată pe un picior cilindric, dreptunghiular, uneori pe variante ale acestora, în care se păstrează de la sfințire sau chiar de la zidire moaște sau relicve de sfinți.

Astfel, la prima vedere, diferențele dintre cele două prestoluri – de lemn și de piatră – nu par a fi mari. Dar acum 200-300 de ani toate

² *Prestol* – cuvânt din slavă veche, care la început desemna doar tăblia-masă din lemn ce se instala în altar. A pătruns în limbajul popular din Moldova prin intermediul Liturghiei slave în secolul al XVIII-lea, la început cu același sens. Obiceiul românilor basarabeni ca la desființarea unei biserici vechiul altar să fie protejat de jur-împrejur cu o mică capliță (o mică construcție în trepte, de obicei în formă piramidală, care trimite la ideea de biserică), a dus la extinderea, din a doua jumătate a secolului al XIX-lea, a cuvântului *prestol*, ca termen general, și asupra tuturor acestor construcții de protejare a altarelor vechi scoase din circuitul activ ecleziastic.

³ Sfântul Nicolae Cabasila, *Tălcuirea Dumnezeieștii Liturghii*, XLIII. Traducere din limba greacă de Pr. prof. dr. Ene Braniște, București, Editura Institutului Biblic și de Misiune al Bisericii Ortodoxe Române, 1997, p. 2-6; Ieromonah Petru Pruteanu, *Sfintele Taine și numărul lor în Biserica Ortodoxă*, pe www.teologie.net (văzut pe 15.V.2014); art. *Sfânta Masă din altarul bisericii*, pe www.crestinortodox.ro (văzut pe 18.VI.2015).

componentele, inclusiv materialul din care erau cioplite stâlpul și masa altarului erau puternic semantizate, fiind considerate ca fiind foarte importante. Din perspectiva sacralității, lemnul și piatra erau situate la poluri semantice opuse. În acest sens, un argument de căpătâi este faptul că, deși în Moldova piatra putea fi ușor dobândită de la suprafața pământului și, respectiv, folosită la construirea bisericilor, până la 1812 majoritatea covârșitoare a bisericilor din sate erau de lemn. La începutul veacului al XIX-lea, din cele 775 de biserici descrise de Ioan Halippa, nu mai puțin de 734 erau din lemn⁴.

Imperiul Rus a impus scoaterea cimitirelor din vatra satului, iar edificarea bisericilor de piatră trebuia făcută conform unui proiect model, strict controlat de către autoritățile ecleziastice. Deja la 1920, Arhimandritul Visarion Puiu identifica numai 165 biserici de lemn și 152 de zid care meritau statutul de monument⁵.

Este important să relevăm locul și semnificațiile practicii de fixare a mesei altarului pe un trunchi retezat de arbore în sistemul de reprezentări al societății tradiționale. Dat fiind cultul dendrolatric, respectat de mai multe popoare din Europa, și asimilarea simbolurilor lui esențiale de către creștinism, credem că practica era destul de răspândită în secolele anterioare.

Precizarea ariei acestei tradiții, stabilirea vechimii ei, analiza textelor referitoare la această temă, atribuirea, din perspectivă botanică, a trunchiurilor de arbore anumitor specii, analiza modalităților de adaptare a trunchiului din perspectivă arhitecturală, stabilirea reperelor de evoluție pe parcursul ultimelor veacuri – conturează, în linii mari, obiectivele studiului nostru. În acest sens, vom analiza informații publicate recent, precum și altele inedite, obținute pe parcursul cercetărilor noastre de teren, pentru a pune astfel în valoare contribuția lor la relevarea specificului acestei tradiții.

Deși unii autori au studiat teme foarte apropiate de acest ritual, credem că subiectul fixării mesei altarului pe un trunchi de copac retezat nu a fost cercetat îndeajuns de temeinic, așa cum se profilează acesta în

⁴ И. Халиппа, *Сведения об состоянии церкви Бессарабии в 1812-1813 гг. (Date despre situația bisericilor din Basarabia în anii 1812-1813)*, în „Труды Бессарабской Губернской Ученой Комиссии” („Scrierile Comisiei Științifice Guberniale din Basarabia”), vol. III, Chișinău, 1907, p. 295.

⁵ Eugen Bâzgu, *Un repertoriu al bisericilor de lemn și de zid din Basarabia alcătuit de Arhimandritul Visarion Puiu la 1920*, în „Buletin Științific”. Revistă de Etnografie, Științele Naturii și Muzeologie, serie nouă, Chișinău, vol. 21 (34), 2014, p. 83.

practica culturală. Spre exemplu, în descrierile privind arhitectura bisericilor de lemn, masa altarului, din motive pe deplin întemeiate, rareori este luată în considerare. Atât de rar, încât am găsit doar câteva surse referitoare la această componentă atât de importantă a altarului.

În vechile descrieri ale monumentelor studiate de către noi se precizează condiția bisericilor (de lemn sau de zid). În lucrările științifice și în cele de popularizare se pune accentul pe descrierea și ordonarea tipologică a particularităților acestor monumente, fără a se ajunge și la altar, lăsând să se înțeleagă că acesta ar fi esențial în afara oricăror precizări. Până și în cele mai detaliate descrieri, masa altarului, cu atât mai puțin piciorul acestei mese, nu sunt amintite.

Fie că autorii au elaborat lucrările după aceleași criterii, fie au considerat detaliul respectiv ca unul lipsit de specificitate, adică general cunoscut, ori, mai degrabă, îl percepeau ca fiind sub incidența marilor interdicții, dictate de caracterul lui sacru. În fapt, stâlpul sau piciorul mesei altarului ar fi trebuit examinat împreună cu toate celelalte elemente constitutive ale bisericii. Pentru că și după caracteristicile mesei altarului, ținând cont de reglementările edificării și utilizării acesteia, se poate urmări o anumită evoluție a bisericii, dar și a reprezentărilor pe care le circumscriu.

Considerații teoretice și istorice

Problema întemeierii unui spațiu cultural, inclusiv a unuia de maximă sacralitate precum este biserica, a fost elucidată de Mircea Eliade⁶. Astfel, savantul român afirmă că „ritualul e cea dintâi formulă a unei concepții coerente și generale asupra lumii”⁷. Edificarea unei biserici respectă întru-totul un ritual cu mai multe etape care începe de la fixarea locului prestolului.

Pentru comparație, Eliade arată că în India vedică orice teritoriu „era luat în posesie în chip legal prin ridicarea unui altar dedicat lui Agni”⁸. Susținem și noi ideea că în epicentrul fiecărui ritual se săvârșește un sacrificiu care consumă conflictul principal pentru care a fost necesar să se recurgă la respectivul ritual: „Construirea unui altar al

⁶ Mircea Eliade, *Drumul spre centru* (în cap. „Comentarii la legenda Meșterul Manole”). Antologie alcătuită de Gabriel Liiceanu și Andrei Pleșu, București, Editura Univers, 1991.

⁷ *Ibidem*, p. 418.

⁸ *Ibidem*, p. 394.

lui Agni nu este altceva decât imitarea microcosmică a Creației. Iar orice sacrificiu este, la rândul lui, repetarea actului creației...”⁹

Mircea Eliade a analizat sistematic și tema sacrificiului uman care însoțea, în mai multe tradiții europene, ritualul edificării unei construcții. În acest context, este foarte important să precizăm că, deși s-a discutat mult despre jertfa zidirii, până în prezent nu s-a afirmat cu claritate că aceasta însoțește doar ridicarea construcțiilor din piatră, nu și a celor din lemn. Din documente rezultă limpede acest lucru și poate că nu era cazul să fie reamintit. Accentuăm acest fapt pentru a observa mai bine un raport clar între masa altarului fixată pe un trunchi de arbore în bisericile de lemn și masa altarului din piatră în bisericile de zid, care, repetăm, necesită o jertfă în timpul zidirii.

Potrivit imaginarului popular, lemnul, ca parte a copacilor, este viu, iar piatra este moartă. Arborele este un lucru împlinit, integru, rezultat al creșterii, viabilității, iar piatra izolează viața, este profană. Prin urmare, jertfa zidirii avea menirea de a însufleți atât piatra, ca material de construcție, cât și edificiul înălțat din ea¹⁰.

Totuși, ne putem întreba dacă, în cazul bisericilor de lemn, tăierea unui arbore în partea superioară, ca cea mai veche practică rituală pentru fixarea mesei altarului, ar putea însemna și sacrificiul acestui arbore. Am introdus această interogație în analiza noastră deoarece, într-un alt context, Mihai Pop afirma că, „ritual, tăierea copacului echivalează cu un act de sacrificiu în care omul se confundă cu natura”¹¹.

Ideea de sacrificiu este prezentă prin încastrarea în piciorul Sfintei Mese a unor părțicele din Sfintele Moaște ale unui Sfânt Mucenic. Urmărind logica gândirii simbolice, ca veșmânt esențial al ritualului, trebuie să recunoaștem că fixarea mesei pe un picior alcătuit dintr-un singur trunchi de arbore, obiect de mare concentrare simbolică, are mai multe semnificații, pe care le manifestă în funcție de solicitarea contextului sau în acord cu conținutul principal al acestui act.

⁹ *Ibidem.*

¹⁰ Eugen Băzgu, *Semnificațiile mito-simbolice ale pietrei în gândirea populară românească*, în „Destin românesc”. Revistă de istorie și cultură, Chișinău-București, an. VIII, nr. 3 (31), 2001, p. 120. Studiul a fost îmbogățit și republicat, cu titlul *Semnificațiile mito-simbolice ale pietrei în gândirea populară*, în „Anuarul Muzeului Etnografic al Moldovei” (AMEM), Iași, nr. X, 2010, p. 141-164.

¹¹ Mihai Pop, Cuvânt înainte la Francisc Nistor, *Maramureș, țara lemnului*, București, Editura Sport-Turism, 1983, p. 7.

În opinia noastră, esențială în acest context este *sincronizarea epicentrului construcției pe axa verticalității lumii*, pentru a deveni, prin ritual, Sfânta Sfintelor, cel mai puternic simbol. Respectând prevederile scenariului ritual, oamenii fixează prin prestol *centrul lumii* sau *epicentrul universului* ca punct al sacralității maxime.

Sacralitatea arborilor, în viziunea populară românească, este profund marcată de mitologia botanică și a fost pusă în valoare în special de către Romulus Vulcănescu¹². Autorul analizează totemismul arboricol, cultul arborilor și dendrolatria. Iar pentru a contura dimensiunile simbolului *coloanei cerului*, etnologul citat relevă simboluri similare și conexe precum monumentele dendromorfe (*arborele cosmic, arborele ceresc, arborele vieții*), derivatele și substituatele acestora, monumentele stilimorfe (*stâlpul cerului, coloana cerului*), succedaneele și simulacrele acestora (stâlpii din ciclul calendaristic, stâlpii ciclului vieții, troițele ș.a.)¹³. În viziunea mitică asupra lumii, *stâlpul cerului* apare în două ipostaze: stâlp ascendent în cer („sprijină bolta cerească pe pământ”) și stâlp descendent („sprijină pământul în cerul de sub noi”)¹⁴.

Din perspectiva gândirii simbolice, fixarea mesei altarului pe trunchiul de arbore apare ca o situație a ei pe *stâlpul pământului*. În răspunsurile la chestionarele lui Nicolae Densușianu au fost atestate mai multe credințe privind acest suport mitic: „Pământul are un singur stâlp pe care se ține și care stâlp e ciomahul lui Dumnezeu”¹⁵. În cele mai multe răspunsuri apare ideea că „pământul e așezat pe un stâlp”, „pe o furcă numită «furca pământului»” sau – la fel cum este așezată și locuința în anumite zone rurale românești – pe 2, 9, 6 furci¹⁶.

Practica ține de *cultul arborilor sacri*, fenomen cunoscut în cadrul multor culturi arhaice. Despre existența în Tracia a unor păduri sacre au amintit mai mulți autori antici. Astfel, scriitorul roman Suetoniu pomenește despre existența în niște „locuri neumblate ale Traciei” a unei păduri sacre a barbarilor închinată zeului Bacchus, pădure pe unde însuși împăratul Octavian Augustus (63 î.H.-14 d.H.),

¹² Romulus Vulcănescu, *Coloana cerului*, București, Editura Academiei Republicii Socialiste România, 1972; Idem, *Mitologie română*, București, Editura Academiei Republicii Socialiste România, 1987.

¹³ Idem, *Coloana cerului*, p. 7-132.

¹⁴ *Ibidem*, p. 77.

¹⁵ Adrian Fochi, *Datini și eresuri populare de la sfârșitul secolului al XIX-lea. Răspunsurile la chestionarele lui Nicolae Densușianu*, București, Editura Minerva, 1976, p. 73.

¹⁶ *Ibidem*, p. 71-72, 74.

conducându-și armata, a consultat „cu privire la fiul său oracolele barbare”¹⁷. Ovidiu, referindu-se la exilul său din Tomis, amintește faptul că în jurul arborilor sacri se construiau pereți din trunchiuri de stejar¹⁸.

Apologetii timpurii ai creștinismului au încercat să interzică cultul arborilor. În Imperiul Roman de Apus a fost promulgată cu acest prilej o lege specială, la 8 noiembrie 392. Două secole mai târziu, în aprilie 598, Papa Grigore cel Mare (590-604), într-o scrisoare către Episcopul Agnellus de Terracina, este nevoit să recunoască că oamenii din dioceza sa, creștini de câteva generații, practică, în marea lor majoritate, cultul arborilor: „Arbores colere et multa alia contra christianam fidem illicita perpetrare”¹⁹, astfel încât este nevoit să ceară ajutorul puterii laice pentru contracararea acestuia. Mai mult, înaltul prelat constată, în numeroasele sale epistole, practicarea de către creștini a cultului arborelui în diferite regiuni din Corsica și Sardinia până în îndepărtata Anglie²⁰.

În aceeași epocă, Episcopul Arelatensis de Cezareea avertiza în privința mixajului religiilor, afirmând că mulți dintre creștini aduc jertfe, vizitează locurile vechi de cult și participă la ospetele diavolești din dumbrăvi, lângă izvoare și arbori²¹. Decretul Sinodului Local din Cartagina, din anul 419, prescria măsuri drastice prin care se încerca suprimarea în totalitate a cultului arborelui sacru²².

¹⁷ Caius Suetonius Tranquillus, „Viețile cezarilor”, în *Izvoare privind istoria României*. Traducerea din autorii latini: Vladimir Iliescu; din autorii greci: Radu Hîncu și Virgil C. Popescu, vol. I. *De la Hesiod la Itinerarul lui Antoninus (Ab Hesiodo usque ad Itinerarium Antonini)*, București, Editura Academiei Republicii Populare Române, 1964, p. 517.

¹⁸ Publius Ovidius Naso, *Metamorfoze*. Traducere, studiu introductiv și note de David Popescu, București, Editura Științifică, 1959, p. 220.

¹⁹ *La politique éditiltaire dans les provinces de l'Empire romain (II^{ème}-IV^{ème} siècles après J.C.)*. Actes du I^{er} Colloque roumano-suisse (Deva, 21-26 octobre 1991), Cluj-Napoca, 1993, passim, apud Nelu Zugravu, *Geneza creștinismului popular al românilor*, București, Institutul Român de Tracologie („Bibliotheca Thracologica”, vol. XVIII), 1997, p. 47-48 și 81, nota 34.

²⁰ Sancti Gregorii Magni, „Epistolae”, 4, 23; 8, 1; 18, 30; 9, 11, în J.-P. Migne (ed.), *Patrologiae cursus completus. Series Latina*, vol. 77, Paris, Garnieri Fratres, 1849, col. 692, 904, 921, 932, 954 și 955; Saint Gregoire de Tours, *Historia Francorum*, Paris, A. Picard et fils, 1893, 2, 10, apud A. Я. Гуревич, *Проблемы средневековой народной культуры (Problemele culturii populare medievale)*, Moscova, 1981, p. 124.

²¹ Saint Gregoire de Tours, *op. cit.*, apud A. Я. Гуревич, *op. cit.*, p. 124.

²² И. Мандельштам, *Опыт объяснения обычаев (индоевропейских народов) созданных под влиянием мифа [Încercare de interpretare a obiceiurilor (popoarelor indo-europene) apărute datorită influenței mitului]*, partea I, Sankt Petersburg, 1882, p. 197.

În lucrarea hagiografică *Vita Barbati episcopi Beneventani*, din secolul al VII-lea, aflăm că în nordul Italiei, deși triburile germanice de longobarzi fuseseră convertite la creștinism, ducele Romuald cu supușii săi se dedau la practici incompatibile cu creștinismul, venerând un copac în care suspendau un animal: „Un longe a Beneventi menibus guasi sollempnem diem sacram colebant arborem”²³. Tot în Italia a fost introdusă în anul 747 o lege, cunoscută ca legea lui Liutprand, ce îi „avertiza pe țăranii care venerau un arbore numit *sanctivum* [sau care] adorau fântânile și cântau imnuri păgâne”²⁴.

Papalitatea, conștientă fiind că aplicând creștinarea cu forța a păgânilor prin distrugerea totală a tuturor însemnelor precreștine era o practică fără prea mari sorți de izbândă – noii convertiți nerenunțând la vechile obiceiuri –, a încercat și alte metode mai subtile, care constau, în esență, în preluarea atributelor arborelui sacru prin construirea din lemnul (lemnele) acestui arbore a unor capiști cu însemne creștine.

La începutul veacului al VII-lea, pentru a potoli spiritele, însuși Papa Bonifaciu al IV-lea (608-615), în prezența mai multor fețe preoțești, a tăiat un arbore socotit sacru și a construit din lemnul său o capiște, dând astfel un exemplu personal de rezolvare diplomatică a problemei²⁵. Remarcăm aici faptul că edificând capiștea-bisericuță doar din lemnul acestui copac sacru s-a urmărit ideea transferării sacralității arborelui în totalitate asupra Bisericii creștine. E un exemplu grăitor, dintre multe altele, de asimilare inteligentă a vechii practici.

Același papă deja amintit, Grigore cel Mare, subtil psiholog al comportamentului maselor, în dorința de a-i vedea pe englezi creștinați cât mai repede și definitiv, elaborează adevărate strategii de creștinare, scriind călugărilor misionari din acea parte a lumii următoarele: „Spuneți-i lui Augustin că, după multă chibzuire, iată la ce convingere am ajuns în ce privește încreștinarea englezilor. Anume, cu nici un chip să nu dărâmați bisericile păgânești ale lor; ci să dați jos numai idolii, să stropiți clădirea cu aghiazmă, să clădiți un altar și să puneți icoane. Căci dacă acele clădiri sunt trainice, noi trebuie să le prefacem din temple păgâne în adevărate case ale lui Dumnezeu, ca astfel poporul, *când va vedea că nu i se dărâmă templele, să aibă tragere de inimă spre creștinism*, să se întoarcă cu drag de la păgânism spre noi, să cunoască pe Dumnezeul nostru cel blând și îngăduitor, și cât vor *ști să se adune la*

²³ *La politique éditiltaire...*, apud Nelu Zugravu, *op. cit.*, p. 49.

²⁴ *Ibidem*.

²⁵ *Ibidem*, p. 47.

*locul unde au fost obișnuiți să se adune și părinții lor. Oamenilor incuți și spiritelor înăsprite nu le poți tăia deodată felul de a trăi*²⁶ (sublinierea noastră, E.B.).

Analiza sumară a textului scrisorii ne arată că, de fapt, acest papă conta nu atât pe creștinarea formală a generațiilor mai vârstnice, care aveau convingeri despre lume și sacralitate deja formate, cât mai ales pe cele tinere, a căror conștiință putea fi formată, modelată în conformitate cu dogmele Bisericii Creștine.

O anume interferență între reprezentările păgâne și cele creștine se poate observa în scrierile bisericești din secolele IX-X despre toiagul Sfântului Abate Martin din care ar fi crescut un arbore cu ramuri tămăduitoare: „Localnicii, inclusiv cei bogați, venerau acest loc și, înainte de a intra în biserică, se apropiau de copac și se închinau lui Hristos”²⁷. În același context, în veacul al XI-lea, cehilor li se cerea, de către conducerea clericală, să nu mai aducă jertfe arborilor și să nu mai invoce ajutor de la ei.

O scenă referitoare la cultul arborelui apare în basorelieful din secolul al XIII-lea cioplit într-o stâncă masivă de lângă localitatea Bușa, pe malul râulețului cu același nume, aflat în stânga Nistrului, acum în Ucraina (fig. 1). Un bărbat cu mâinile ridicate în rugăciune, stă îngenuncheat în fața unui arbore, pe ale cărui ramuri se vede un cocoș. În prim plan a fost cioplită și imaginea unui cerb care sugerează ideea sacrificiului adus arborelui²⁸.

Mircea Eliade, abordând problema bogăției simbolismului arboricol, după ce determină șapte grupuri de fapte ale cultului arborilor, se referă și la ansamblul piatră-arbore-altar, care formează un microcosmos efectiv, oferind concepte-cheie și pentru cercetarea noastră: „Este sigur că, pentru experiența religioasă arhaică, arborele (sau mai degrabă anumiți arbori) reprezintă o *putere*. Trebuie să adăugăm că această *putere* se datorează atât *arborelui*, ca atare, cât și implicațiilor lui cosmogonice. Pentru mentalitatea arhaică natura și simbolul coexistă”²⁹.

²⁶ Cf. George Coșbuc, *Elementele literaturii populare* (în cap. „Anul Nou. Sărbătorile creștine, carnavalul”). Antologie, prefață și note de I. Filipciuc, Cluj-Napoca, Editura Dacia, 1986, p. 91-92.

²⁷ Saint Gregoire de Tours, *op. cit.*, apud A. Я. Гуревич, *op. cit.*, p. 125.

²⁸ Cercetare de teren, Eugen Băzgu, 1990.

²⁹ Mircea Eliade, *Tratat de istorie a religiilor*, ediția a II-a. Prefață de Georges Dumézil și un Cuvânt înainte al autorului. Traducere de Mariana Noica, București, Editura Humanitas, 1995, p. 216.

După ce analizează ansamblul *altar de piatră situat lângă arbore* în diverse tradiții orientale, dar și în cea greacă și semită, Eliade precizează despre piatră: „Stâlpul întărea, prin verticalitatea și substanța lui, sacralitatea arborelui”³⁰. Acest arbore este primordial, altarul din piatră fiind adus pentru a fi pus sub protecția copacului, încât acesta să-i confere sacralitate. Este o apropiere între doi exponenți ai sacralității, care nu-și dispută deocamdată întâietatea, marcând *locul sacru*, înțeles de celebrul savant român ca „un microcosm pentru că *repetă* peisajul cosmic; pentru că este o oglindire a întregului. Altarul și templul (sau monumentul funerar, sau palatul), care sunt transformări ulterioare ale «locului sacru» primitiv, sunt *centre ale lumii*, pentru că se află în inima însăși a Universului și alcătuiesc o *imago mundi*. Ideea de centru, de realitate absolută – ca receptacol al sacrului – este implicată chiar și în cele mai elementare concepții ale «locului sacru», concepte de unde – am văzut deja – arborele sacru nu lipsește niciodată”³¹.

Trunchiurile descoperite în altarele vechilor biserici, faptele culturale referitoare la această veche practică sunt așadar reminiscențe ale universului reprezentărilor, credințelor și simbolurilor care au însoțit afirmarea creștinismului în spațiul cultural românesc. Pe măsura acceptării și dezvoltării sintagmei *creștinism popular* de către reprezentanții școlilor românești de istorie, etnologie, mitologie și istorie a religiilor, s-a putut evalua, din tot atâtea perspective, dimensiunile acesteia în practica socială a epocilor istorice, inclusiv în sfera culturii tradiționale.

Cercetătorul ieșean Nelu Zugravu a relevat geneza creștinismului popular al românilor în vastul context istoric și spiritual care a stat la baza respectivului fenomen. Prin *creștinism popular*, autorul citat înțelege acel creștinism puternic impregnat de elemente păgâne, incluzând „în sfera noțiunii acele credințe și practici religioase cu fundament creștin (canonizări populare, procesiuni, abateri de la disciplina liturgică etc.), necuprinse însă în bazele doctrinei (Sfânta Scriptură, Tradiția = predica apostolică, canoanele conciliilor ecumenice), dar acceptate de Biserică”³².

Victor Kernbach a conturat și argumentat acest concept din perspectiva gândirii mitologice, arătând în ce mod s-a pliat creștinismul pe cultura populară: „Diferența de nivel între grupul intelectual-teologic și masa potențială de credincioși (oameni simpli, naivi în relațiile lor cu universul) determină regândirea fiecărei religii într-o religie populară. Izvorând din sursa teologică primară, dar folosind și recondiționând

³⁰ *Ibidem*.

³¹ *Ibidem*.

³² Nelu Zugravu, *op. cit.*, p. 21.

mitologia tradițională, o religie – fie scripturală, fie impusă oral prin memorizare – pătrunde în masele populației, renăscându-se acolo în alte forme, mai ample sincretice, în care preferențial devine mitologicul, nelipsit nici el de instrumentul auxiliar al superstiției”³³.

În consecință, susține Kernbach, această simbioză este puternică, pentru că a stat la baza formării poporului român: „Devenit religie folclorică, creștinismul s-a statornicit ca religie a unui popor a cărui etnogeneză s-a încheiat în esență odată cu absorbirea acestei religii”³⁴.

În *perspectiva creștinismului popular se circumscrie și cercetarea noastră*, care vizează o practică rituală destul de frecventă pe vremuri, dar încă învăluită în taină. Suntem în fața unor fapte culturale de prea mare vechime ca să le poată ține minte oamenii, fapte consacrate prin intermediul riturilor săvârșite de inițiați, al căror sens le scapă, de obicei, oamenilor simpli. Vom construi idei logice în jurul acestor reminiscențe, plecând de la premisa că *masa altarului fixată pe un trunchi de arbore făcea parte dintr-un sistem cosmogonic*.

Astfel vom încerca să ridicăm, puțin câte puțin, voalul de pe această străveche taină, știind că „universul mental al lumilor arhaice a ajuns până în zilele noastre păstrat nu în chip dialectic, în credințele explicite ale oamenilor, ci conservat în mituri, simboluri, obiceiuri care, oricâte degradări ar fi suferit, au încă sensurile originare transparente”³⁵.

Biserica, fiind o construcție de maximă sacralitate, este ridicată după prescripții și interdicții bine statornicite, pentru a i se asigura astfel statutul de locaș sfânt. Cercetările în domeniu au relevat că încadrarea edificiului în spațiul natural se face în conformitate cu prescripțiile riturilor de construcție: biserica este situată pe cel mai înalt loc din vatra localității, pe loc neumblat/curat, este amplasată în conformitate cu punctele cardinale și cu poziția soarelui în momentul fixării mesei altarului.

La aceste principii trebuie să mai adăugăm și un alt set ce ține de construirea propriu-zisă a bisericii. Construcția este ridicată într-un timp anume, de oameni inițiați și respectă un model consacrat, mereu verificat în timpul edificării, încât planul, compartimentarea, volumetria, proporțiile să corespundă modelelor. În tot acest proces, nu există loc de hazard sau improvizație. Studiile referitoare la edificarea lăcașelor sfinte în alte tradiții culturale converg spre aceleași concluzii. Totuși, aceste reglementări țin de tradiția comunitară mai mult decât de dogmă.

³³ Victor Kernbach, *Universul mitic al românilor*, București, Editura Științifică, 1994, p. 267.

³⁴ *Ibidem*, p. 343.

³⁵ Mircea Eliade, *Drumul spre centru*, p. 398.

Autorii care au abordat domeniul creștinismului popular au invocat mai mulți factori ce au condus la împletirea reprezentărilor precreștine și creștine în practicarea activităților sacre de către comunitățile religioase din Moldova.

Astfel, Lucian Blaga pune în prim-planul acestei asimilări creativitatea, căci „cultura biblică și [cea] bisericească sunt asimilate în mod creator. Surprindem în funcția creatoare, pe care cultura biblică și bisericească o dobândesc cu prisosință în sufletul poporului nostru, o particularitate, care aparține, precum bănuim, și celorlalte popoare balcanice, dar care ne deosebește de popoarele apusene, mai ales germanice, și nu mai puțin de poporul rusesc”³⁶.

Biserica a încercat să asimileze și să omogenizeze aceste practici rituale în diferite perioade, intensificând acest proces în ultimele secole. Dar în ceea ce privește Evul Mediu, aceste practici – ca formă de expresie a vechilor reprezentări – sunt prezente în viața religioasă a comunităților, impresionând călătorii, misionarii și clerul din alte țări prin bogăție, respectiv prin faptul că erau destul de multe și configurau identitatea religioasă a comunităților din Moldova.

Contribuția legendelor la conturarea problematicii

Legende, în virtutea specificului lor de a opera cu texte verbale explicite, amintesc în ce cazuri altarul sau biserica erau ridicate pe un trunchi de copac și oferă mai multe informații despre esența acestora.

Cronicarul Ion Neculce include în *O samă de cuvinte* o legendă edificatoare în acest sens. Iată fragmentul în cauză: „Alecsandru-vodă Lăpușneanul, fiind domnu, au făcut mănăstirea Slatina. Și așe dzicu oamenii că, trăind un săhastru acolo și fiind un paltin, copaciu mare, unde este acmu prestolul în oltariu, vide acel săhastru spre duminici și spre alte dzile mari multe lumini întru acel paltin la vremea slujbii bisericii. Și i s-au arătat Maica Precistă în vis și i-au dzis să margă la Alecsandru-vodă să-i dzică să facă mănăstirea. Și mergând săhăstrul la Alecsandru-vodă, s-au îndemnat Alecsandru-vodă de săhastru de au făcut mănăstirea Slatina întru acel loc, unde au fost paltinul”³⁷.

³⁶ Lucian Blaga, *Trilogia culturii. Orizont și stil*. Cuvânt înainte de Dumitru Ghișe, București, Editura pentru Literatură Universală, 1969, p. 187.

³⁷ Ion Neculce, „O samă de cuvinte”, în *Letopisețul Țării Moldovei*. Grigore Ureche, Miron Costin, Ion Neculce. Îngrijirea textelor, prefațarea letopisețelor, glosar și indici de Tatiana Celac. Prezentare grafică de Simeon Solonaru, Chișinău, Editura Hyperion, 1990, p. 271.

O variantă a legendei de întemeiere a Mănăstirii Putna, culeasă în anii '80 ai secolului al XX-lea, relatează că Ștefan cel Mare și Sfânt „s-a uitat pe după un dâmbuț înalt ș-a tras cu arcul și a nimerit cu săgeata în gărlă într-un paltin. A tăiat paltinul și a făcut întâi altarul. Apoi a făcut mănăstirea Putna”³⁸. Din altă variantă de întemeiere a Mănăstirii Putna aflăm că „acolo era un munte rotund, așa un deal. A tras cu arcul să se aleagă loc de Mănăstire și au tras trei arcași. Au tras cu săgețile, ș-apoi a tras el și a nimerit într-un paltin. Acolo au făcut altarul mănăstirei”³⁹. Arborele preferat este, în ambele cazuri, paltinul.

Similară cu această ultimă legendă este și cea a întemeierii Mănăstirii Tazlău, atribuită de tradiția populară tot lui Vodă Ștefan, care „a tras cu arcu în vale, către locul hotărât. Săgeata s-a împlântat într-un tei bătrân și deși nu s-a văzut unde a căzut săgeata, dar s-a hotărât că acolo s-a găsi să fie altarul [...] și când s-au coborât din munte, au găsit săgeata într-un tei și chiar pe rădăcina teiului aceuia s-a făcut prestolul”⁴⁰.

Interesantă din punct de vedere al mutațiilor suportate de motivul de întemeiere a unei bisericiuțe pe un anumit loc este legenda legată de fratele mai mare al clasicului literaturii române Constantin Conachi, Gavriil, moșier din zona Bârladului, care, vânător pasionat fiind, dădu într-o zi, într-o pădure aflată nu departe de Prut, „de un măgar alb pascănd la piciorul unui stejar bătrân”⁴¹. Încercând, în zadar, cu ajutorul numeroșilor slujitori ce-l însoțeau, să-l prindă, boierul se dumeri că „minunata dihanie trebuie să fie coborâtor al măgarului care dusesse în Egipt pe Maica Precista și pe Domnul Nostru” și imediat luă hotărârea de a ctitori pe locul apariției o bisericuță „*potrivind ca trunchiul stejarului să slujească drept altar*”⁴².

³⁸ Inf. Zaharia Percic, 62 de ani, Crasnoilsc – Storojineț; culegători: E. Junghietu și S. Moraru (în Arhiva de Folclor a Academiei de Științe a Republicii Moldova – AFASRM, caiet 331, f. 111-112); *Folclor din Țara Fașilor*. Alcătuitori: Nicolae Băieșu, Grigore Bostan, Grigore Botezatu, Ion Buruiană, Vasile Chisăliță, Victor Cirimpei, Dumitru Covalciuc, Iulian Filip, Andrei Hîncu, Efim Junghietu, Sergiu Moraru, Chișinău, Editura Hyperion, 1993, p. 107.

³⁹ Inf. Istrate Motrescu, 74 ani, 5 clase, Crasnoilsc – Storojineț; culegători: Grigore Botezatu și Nicolae Băieșu, 1972 (în AFASRM, caiet 248, f. 32-34); *Folclor din Țara Fașilor*, p. 208.

⁴⁰ S. Teodorescu-Kirileanu, *Ștefan Vodă cel Mare și Sfânt. Istorisiri și cântece populare strânse la un loc de...*, ediția a 3-a, sporită, Tipografia Monastirei Neamțu, 1924, p. 128, apud *Legende populare geografice*. Ediție îngrijită, cuvânt înainte, note, glosar, bibliografie de Nicoleta Coatu, București, Editura Sport-Turism, 1986, p. 138-139.

⁴¹ G. Călinescu, *Istoria literaturii române de la origini până în prezent*. Ediția a II-a, revăzută și adăugită de Al. Piru, București, Editura Minerva, 1986, p. 85.

⁴² *Ibidem*.

O legendă despre întemeierea Mănăstirii Gorovei din ținutul Dorohoiului amintește că Părintele Avramie de la Mănăstirea Dragomirna a săpat un zămnic (pivniță) lângă un stejar cu o creangă uscată. Înoptând alături, în fiecare noapte auzea din stejarul bătrân cu creanga uscată o cântare bisericească, repetată de mai multe ori la rând. În a patra zi, când zămnicul era aproape gata, au descoperit în pământ o ladă cu icoana Sfântului Ioan Botezătorul furată cu ceva ani în urmă de o ceată de tâlhari dintr-o biserică din orașul Siret.

În același an, 1742, întru consemnarea evenimentului de redescoperire a miraculoasei icoane, se hotărăște ctitorirea unei bisericuțe de lemn, sfânta masă a altarului fiind pusă direct pe rădăcina trunchiului de stejar de unde noaptea se auziseră cântările religioase. Restul lemnului acestui copac a fost utilizat la ridicarea bisericii. Spațiul mic al bisericuței, de doar 20 de persoane, ne indică faptul că aici s-a construit o *biserică dintr-un singur lemn*⁴³.

Sirianul Paul de Alep a înregistrat o legendă similară, cu singura deosebire că pustnicul a găsit icoana Maicii Domnului pe ramurile copacului și aceasta i-a vorbit: „Dorința mea este ca tu să-mi clădești aici o biserică din acest copac». Așadar pustnicul s-a sculat și a tăiat copacul și a început să clădească din el o biserică frumoasă pe care a acoperit-o și a ridicat-o din lemnul acestui singur copac [...] și aici s-au întâmplat multe minuni”⁴⁴. Notăm, în acest context, faptul că și stejarul apare ca arbore preferat pentru loc de prestol și de biserică.

O bună parte dintre narațiunile populare nu precizează esența arborelui și acestea pot fi la fel de vechi ca și cele care îl specifică. La 1845, călătorul polonez Kovalevski a publicat o legendă despre întemeierea Mănăstirii Cozia care a fost ridicată din temelie de către marele Mircea, cel mult cu vreo doi-trei ani înainte de 1388. În relatarea călătorului se amintește că „tradițiunea populară de acolo povestește până astăzi cum nemuritorul erou, învins o dată de unguri, adormise obosit sub un arbore. Și iată apărându-i în vis icoana Sfintei Trinități și poruncindu-i a-i da inamicului o nouă năvală: se scoală, bate pe maghiari și acolo unde era binecuvântatul arbore înălță din recunoștință altarul mănăstirii”⁴⁵.

⁴³ Elena Guțic, Octav Guțic, *Din legendele Dorohoiului*, vol. II, Botoșani, Editura Gee, 1995, p. 227-228.

⁴⁴ Paul de Alep, „Mănăstirea dintr-un lemn”, în *Călători străini...*, vol. VI, partea 1. *Paul de Alep*, p. 188-189.

⁴⁵ Dr. Nicodim Milaș, *Canoanele Bisericii Ortodoxe însoțite de comentarii*. Traducere de Dr. Nicolae Popovici și Uros Kovincici, vol. II, partea a 2-a, Arad, Tipografia Diecezană, 1931, p. 139-140; Arhid. prof. dr. Ioan N. Floca, *Canoanele Bisericii Ortodoxe. Note și comentarii*, Sibiu, 1993, p. 394-395.

Folcloristul Simion Florea Marian a publicat o legendă despre întemeierea orașului și cetății Suceava pe locul unde un sihastru locuia în scorbura unui arbore. Locul, fiind prielnic traiului, a atras păstorii, iar mai târziu și un pâlc mic de oșteni coborâți din munte să se așeze cu traiul în preajma locuinței-arbore a sihastrului. Căpitanul care a venit cu oștenii săi a construit pe un alt deal din vecinătate o adevărată cetate de piatră. Mai târziu, același căpitan, după decesul sihastrului, „pe locul unde fusese arborele în care a locuit săhastrul, făcu o biserică de lemn și fiindcă săhastrul murise înainte de ridicarea bisericii acesteia [...] tăiară și așezară ei și arborele în care a locuit acesta într-însa”⁴⁶.

Analiza atentă a textului, publicat de Părintele Marian într-o perioadă când tradițiile istorice erau încă vii, demonstrează că, deși nu se precizează nici esența, nici sacralitatea arborelui la momentul deciziei sihastrului de a locui în scorbura, cum nu va fi precizată nici mai târziu, nici până la moartea, nici după moartea sihastrului, mențiunea expresă din text (privitoare la ridicarea bisericii de lemn „*pe locul unde fusese arborele în care a locuit*” și înglobarea lemnului rezultat din sacrificarea sa la edificarea bisericii), relevă cel puțin două etape de sacralizare a acestui arbore.

Prima idee converge către spațiile sacre unde s-a rugat sihastrul, acolo fiind construit locașul sfânt prin sacrificarea respectivului arbore. Indirect, prin această idee se subînțelege că acest arbore a fost ales ca adăpost datorită, evident, vechimii și mărimii sale, dar și a scorburii încăpătoare, acolo unde sihastrul se putea adăposti, sihastrul fiind primul locuitor de acolo, de fapt, întemeietorul localității, ceea ce este un element important al scenariului de întemeiere.

A doua idee sugerează faptul că doar după decesul sihastrului, care s-a rugat mereu și, prin rugăciune, a întreținut sacralitatea locului, acesta a fost considerat ca fiind prielnic traiului și pentru alți oameni, așa fiind construită prima biserică cu altarul pe trunchiul arborelui chiar din materialul lui lemnos. Această idee, strâns legată din punct de vedere semantic de prima, este axată pe cuprinderea întregului egal cu unitatea și sacralitatea. Construcția, emblematică pentru viitorul noii localități, nu numai că este făcută din lemnul arborelui sihastrului, dar și pe locul unde crescuse acest arbore.

Interesant este că aceasta e a doua legendă în care cele două elemente, fixarea altarului pe trunchiul arborelui și construirea bisericii

⁴⁶ Simion Florea Marian, *Legende istorice din Bucovina*. Ediție îngrijită de Paul Leu, Iași, Editura Junimea, 1981, p. 9.

din lemnul lui, conlucrează la concentrarea sacralității, egalarea creației umane cu cea a naturii și a cosmosului⁴⁷.

Regăsim esența acestei întemeieri într-un scenariu redus ca schemă, cuprins în canavaua unei legende despre întemeierea bisericii din Gruiu – Călărași: „Când o fostu de io pus temeiu⁴⁸ o venitu un călugăr și călugăru șela o luat un pociumb⁴⁹ și s-o dus ș-o-mplântatu dânsu acolo și le-o spusu că aicea să hiee fundu altarului”⁵⁰.

Despre Mănăstirea Hâncu din părțile Nisporenilor tradiția orală amintește că a avut la început altarul în jurul unui trunchi de brad⁵¹. Important este că în aceste locuri bradul în prezent nu crește în stare sălbatică, ceea ce demonstrează că oralitatea a recurs la un model ideal, general pentru un spațiu geografic mai cuprinzător sau a păstrat o relicvă de mare vechime.

Tradiția întemeierii unei biserici sau mănăstiri pe locul unui trunchi de copac s-a menținut în creștinismul popular din Basarabia sub formă de reminiscență până în secolul al XX-lea. Astfel, scriitorul Mihail Sadoveanu, vizitând Basarabia în anul 1919, o atestă, într-o variantă degradată, pe când călătorea prin satele din ținutul Sorociei. La marginea satului Cotiujenii Mari a întâlnit un călugăr schimnic care i-a povestit despre modul în care a curățat un măr în localitatea Alcedar din ținutul Șoldăneștilor: „Aproape de fântână, dintr-un trunchi bătrân de măr, dăduse o coroană frumoasă de odrasle, pe care atârnav mere rumene. «– Iaca și asta-i semn», grăi cu taină parcă omul din singurătate. Am scos mărului bătrân putregaiurile, l-am curățit, și îndată a slobozit mlăzi voinice. Bătrânul acesta e temeiu locului. Acolo s-arată că trebuie așezată casa lui Dumnezeu...”⁵²

Sunt mai multe asemenea legende și nu ne-am propus în acest studiu examinarea lor exhaustivă. Cele menționate deja ne ajută să observăm ce *motive tipice* apar mai des în texte și care este relevanța lor.

⁴⁷ A se vedea mai multe informații despre *mănăstirea dintr-un lemn* la Eugen Bâzgu, *Arhetipul întreg-parte*, în AMEM, nr. III, 2003, p. 107-112.

⁴⁸ Temelia unei construcții (arhaism).

⁴⁹ Trunchi de copac rămas în pământ după tăiere sau par scurt (regionalism).

⁵⁰ *Graiul nostru. Texte din toate părțile locuite de români*, vol. I. România. Publicate de I. A. Candrea, Ov. Densușianu și Th. D. Speranția, București, Editura Socec & Co, 1906, p. 61.

⁵¹ Eugen Bâzgu, *Repertoriul monumentelor ecleziastice din județul Ungheni*, în „Pyretus”. Anuarul Muzeului de Istorie din Ungheni, nr. 1, 2001, p. 47.

⁵² Mihail Sadoveanu, *Drumuri basarabene* (titlul original: *Orhei și Soroca*, Chișinău, Glasul Țării, 1921). Ediție îngrijită și prefăcută de I. Oprișan, București, Editura Saeculum I.O., 1992, p. 52.

Cu o consecvență demnă de reținut, locul sacru este fortificat continuu prin gesturi rituale semnificative. Observăm că la sporirea capacităților sacre conlucrează atât resursele naturale, cât și cele ale religiozității. Arborele sacru este identificat în mediul natural după diverse însemne: un copac secular foarte mare – paltin, stejar, tei, alt arbore (nespecificat), – unul bătrân, scorburos, în care sălășluiește un pustnic, deci este deja un loc consacrat prin rugăciune; unul cu o creangă uscată, ca să aibă un motiv în plus pentru a-l tăia. Asupra celui din urmă se operează cu alte forme și mijloace, mai evoluat ca practică religioasă, pentru a-i reactualiza și menține sacralitatea. Așa ajunge să fie transformat în masa altarului, în biserică sau mănăstire.

Nu se pune problema care dintre practici – cea de utilizare a unui trunchi de arbore, ales în mod ritual, pentru a servi ca stâlp al mesei altarului, sau cea a folosirii scorburilor copacilor bătrâni de către sihaștri, ca loc de sihăstrie, este mai veche. Ambele funcționează în câmpul aceluiași semnificații și comunică între ele pe diferite planuri simbolice, argumentând rolul primordial al arborelui în scenariul ritual al întemeierii unui altar sau al unei biserici.

Masa (prestolul) este *punctul central al sacralității altarului*, bisericii și, respectiv, al vetrei localității. În timp ce bisericile sunt deschise cultului, protecția lor este deplină, accesul în altar fiind reglementat de norme severe. Dar și după ce vechile biserici se dărâmau din cauza vânturilor, ploilor, cutremurelor, erau lovite de fulgere sau distruse de războaie, conflicte, năvăliri ale cuceritorilor, altarul era protejat printr-o construcție specială, pentru a îngădi accesul oamenilor și animalelor, spre a păstra puritatea acestui loc. Ceea ce reiterează ideea că, odată sfințit, construit, folosit în practica religioasă mai mult timp, altarul formează și conservă o sacralitate puternică, de unicitate, care nu se pierde în timp.

Această practică este respectată și în prezent. De regulă, construcția care înconjoară masa altarului este făcută din piatră, uneori din cotileț (piatră de calcar tăiată sub formă de paralelipiped) or din cărămidă și, indiferent de mărimea acestei construcții, reprezintă un spațiu închis, cu excepția unui gemuleț mic folosit pentru a putea strecura înăuntru vechi icoane, straie bisericesti și alte odoare ieșite din uz. În aceste condiții este imposibil să deslușești ce este în interiorul lor, în special ce fel de stâlp are masa. Fiind foarte vechi, putem accepta ideea că unele dintre ele au ca suport al mesei trunchiul de arbore.

Mihai Eminescu, în *Scrisoarea a III-a*, amintește de importanța deosebită a prestolului atunci când, pentru a arăta intențiile lui Baiazid

de a pângări inima creștinătății, utilizează următoarea exprimare: „Am jurat ca peste dânșii să trec falnic, fără păs./ Din pristolul de la Roma să dau calului ovăs”⁵³.

Prestoalele din localitățile noastre merită un studiu aparte, în care să fie analizate sistematic forma și amplasarea acestora față de punctele cardinale, față de bisericile actuale și de cimitir, forma crucilor care le însoțesc, relatările oamenilor care au participat la ridicarea acestor construcții sau ale acelor care păstrează memoria locurilor sfinte privind masa altarului și alte obiecte păstrate în interiorul prestolului. Odată cu punerea în valoare a edificiilor ecleziastice de lemn, ținem în mod deosebit să subliniem faptul că altarul bisericii și masa altarului merită toată atenția din partea cercetătorilor, inclusiv a arhitecților.

Demersul factologic al cercetărilor de teren

Așa după cum atrăgeam atenția la începutul acestui studiu, stâlpul mesei altarului format din trunchiul de copac a fost atestat cel mai adesea în bisericile de lemn din nordul Moldovei istorice. Sunt câteva argumente principale ale acestei supraviețuiri culturale. Unul dintre ele este că lăcașurile de lemn din nord au rezistat mai bine în timp, aceste locuri oferind o mai mare stabilitate a vieții comparativ cu cele din sud, care au fost de multe ori devastate de conflictele provocate de războaie, iar în secolul trecut distruse de regimul ateu.

Un alt argument al acestei frecvențe sporite ține de faptul că în nordul Basarabiei a existat, până prin secolele XVIII-XIX, lemn de construcție îndeajuns, în timp ce pădurile de la sud au fost mai puține decât la nord și la centru, fiind distruse masiv în perioada veacurilor XVII-XIX, servind ca materii prime pentru construirea corăbiilor, dar și datorită extinderii terenurilor agricole. În spațiul studiat, comunitățile rurale au preferat să-și facă, secole la rând, biserici de lemn, respectând anumite modele ancestrale de încadrare a construcțiilor în mediul natural.

Sursele scrise referitoare la această practică sunt documente ale vremii rezultate din practica curentă a clerului. Spre exemplu, din condicile de avere ale Schitului Răzeni, situat în apropierea Ialovenilor, întocmit de Arhimandritul Chiril, aflăm că biserica este construită „de bârne, lipită și unsă cu lut alb, acoperită cu șindrilă” – o biserică tipică satelor basarabene; „în sfântul altar” se afla „un sfânt prestol pe

⁵³ Mihai Eminescu. *Poezii*. Ediție critică de D. Murărașu, vol. III, București, Editura Academiei Republicii Socialiste România, 1972, p. 51.

*tumuruc*⁵⁴ întărit, nemișcat, acoperit cu pânză albă și peste aceia o îmbrăcăminte de cit⁵⁵.

La Schitul Suruceni (azi mănăstire, nu departe de Chișinău), „sfântul prestol” al bisericii de lemn stătea „pe stâlp întărit”⁵⁶, fără a se preciza materialul din care e confecționat acesta. Opinăm, dată fiind vechimea locașului de cult și situarea lui în aria răspândirii frecvente a acestei tradiții, că stâlpul era tot din lemn.

Deși uneori prezența altarului-trunchi de copac nu este menționată expres de către alcătuitoarii condicilor de avere, unele similitudini ne fac să credem că acesta exista, doar că responsabilii de inventariere nu i-au acordat atenția cuvenită. Spre exemplu, despre biserica de lemn cu hramul „Adormirea Maicii Domnului” din Mănăstirea Hârjauca, ținutul Orhei (actualmente în raionul Călărași), strămutată în satul Hirîșeni – Telenești în anul 1821, odată cu schimbarea vetrei mănăstirii, în condica de avere din anul 1817 găsim următoarele precizări: „În sfântu altariu [se afla doar] sfântul prestol de dulachi încheiat, întărit, nemișcat”, biserica având și „o catapeteasmă pe pânză zugrăvită veche de la leat 7198 (1690)”⁵⁷.

Cercetările de teren efectuate de noi în anul 1993, în vederea aducerii acestei biserici la Muzeul Satului din Chișinău, ne-au permis identificarea în interiorul „sfântului prestol de dulachi încheiat, întărit, nemișcat” a trunchiului-altar, neobservat de alcătuitoarul condicii din 1817, care nu s-a ostenit să verifice măcar sumar interiorului prestolului.

În descrierea patrimoniului bisericii din Horodiște – Dondușeni, realizată cu ocazia închiderii ei forțate la 26 decembrie 1954 (chiar a doua zi de Crăciun!), prestolul de lemn este înregistrat cu dimensiunile de 100 cm × 100 cm × 100 cm, în timp ce jertfelnicul de lemn are 100 cm × 60 cm⁵⁸.

⁵⁴ Numit și *tumurug*, este o bucată de lemn lungă, groasă, cilindrică, reprezentând o altă ipostază a unui trunchi de copac (cf. *Dicționarului explicativ al limbii române*, București, Institutul de Lingvistică „Iorgu Iordan”, 1975, p. 980).

⁵⁵ Paul Mihail, *Mărturii de spiritualitate românească din Basarabia* (articolul „Schitul Răzeni, după recensământul din 1817 făcut de Chiril arhimandrit și blagocin”), Chișinău, Editura Știința, 1993, p. 90.

⁵⁶ *Ibidem*, p. 83.

⁵⁷ Idem, *Mănăstirea Hârjauca, ținut Orhei (după recensământul din 1817 făcut de Chiril arhimandrit și blagocin)*, în „Buletinul Oficial al provinciei Basarabia”, Chișinău, nr. 8, 1943, p. 178-180 (republicat în Paul Mihail, *Mărturii de spiritualitate...*, p. 54-56).

⁵⁸ Document identificat la un localnic din sat.

În Recensământul averilor din cele două biserici de lemn ale Schitului Răciula (azi mănăstire de maici în raionul Călărași), demontate prin anii '30-'40 ai secolului al XIX-lea, după construcția pe loc nou a altor două biserici de zid, nu am găsit, așa după cum ne așteptam, mențiunile privind existența trunchiului de copac în altar. Dar aceste trunchiuri-mese ale altarului, aflate pe locul unde au fost bisericile de lemn, există și astăzi în forma lor originală, fiind protejate prin prestoluri.

Masa altarului cu stâlp de lemn apare în câteva ipostaze. În cea mai veche dintre ele, *trunchiul de arbore este retezat doar în partea superioară*, semn că a fost tăiat un copac ale cărui rădăcini au continuat să rămână în pământ, iar pe partea superioară a trunchiului lui a fost situată masa altarului. În ipostaze recente, *trunchiul este retezat la ambele capete*, fiind așezat direct pe pământ.

În primul caz, stâlpul mesei a fost mai puțin supus tehnicilor de prelucrare, încât își păstrează mult mai bine asemănarea cu trunchiul arborelui. Singurele operațiuni pe care le-a suportat sunt mai degrabă de adaptare la funcțiile de suport al mesei, fiind date la o parte doar scoarța și ciaturile.

În al doilea caz s-a lucrat mai mult asupra modelării tulpinii fie pentru a imita un trunchi de arbore perfect, fie pentru a i se șlefui vizibil cele patru, șase, opt sau mai multe laturi și a-i conferi astfel aspectul de coloană. Mobilitatea acestui din urmă trunchi a oferit mai multe posibilități pentru a-l configura după anumite criterii ale concentrării sacralității.

Pentru a stabili trunchiul mai bine pe pământ și a-i adapta partea superioară în așa fel încât să înlesnească fixarea mesei altarului, în timp stâlpii au luat forme ce se apropie de clepsidră, uneori cele două părți ale ei fiind egale, alteori fiind diferite ca proporții. Mai mulți stâlpi au la mijloc un brâu proeminent, adeseori sub forma funiei. Cioplirea acestui motiv pe stâlpul mesei, sub formă de cerc, adaugă noi semnificații obiectului.

În acest context să ne amintim că același motiv apare și ca brâu al vechilor biserici de lemn, înconjurând edificiul. Apoi, acest motiv, sub diversele lui forme de expresie, organizează structura catapetesmei. Îl regăsim ușor pe ancadramentul ușilor și ferestrelor vechilor biserici de zid. Funia, ca simbol al ascensiunii, leagă, unește și în același timp fixează. Este simbolul legăturii dintre spațiul și timpul celest cu spațiul și timpul terestru⁵⁹.

⁵⁹ A se vedea și Jean Chevalier, Alain Gheerbrant (coord.), *Dicționar de simboluri. Mituri, vise, obiceiuri, gesturi, forme, figuri, culori, numere*. Traducere de Micaela Slăvescu și Laurențiu Zoicaș (coord.), Iași, Editura Polirom, 2009, p. 258-259.

Privită grafic, funia este formată din spirale, rezultat al răsucirii mulțimii de fire din care este alcătuită. Această înlănțuire de spirale izolează spațiul sacru de cel profan. După același principiu al răsucirii/înlănțuirii spiralelor care fac un liant, leagă spații și împacă contradicții, este lucrat găitanul mărtișorului în spațiul balcanic și modelată pâinea de ritual a românilor⁶⁰.

A treia ipostază a acestei practici este *cioplirea în piatră a piciorului mesei* în forme ce imită lemnul, astfel încât atât stâlpul, cât și masa sunt din piatră. Un exemplu elocvent în acest sens este prestolul bisericii „Adormirea Maicii Domnului” din Căușeni (secolul al XVII-lea). Cu partea de sus pătrată, mai lată decât baza cilindrică, are pe fiecare din cele patru laturi semnul crucii, iar în partea de jos este cioplit expresiv motivul funiei. Acest prestol întrunește mai multe forme geometrice de mare capacitate semiotică: pătratul și cercul, rombul și triunghiul, alte forme complexe, semnul crucii și funia (fig. 2 și 3).

După restaurarea din anul 1972, stâlpul altarului stă singur în biserică. Dar, așa cum vedem într-o imagine realizată în același an, stâlpul este înconjurat de niște lespezi care par a fi rupte în partea superioară (fig. 2). Mai înainte, lespezile acopereau, ca protecție, piciorul mesei, deasupra având tăblia din piatră. În imagine ea este improvizată din lemn, ceea ce pare o soluție mai târzie față de vechimea stâlpului.

O masă asemănătoare au și bisericile din Hrușova – Criuleni (1802) și Hiliuți – Râșcani (1933), dar și biserica armenească din Cetatea Albă (astăzi Belgorod-Dnestrovsk, în Ucraina) (secolul al XII-lea). În toate aceste cazuri se creează impresia că altarele de piatră continuă tradiția celor de lemn.

După anexarea, în 1812, a nord-estului Moldovei de către Imperiul Rus și extinderea numelui de Basarabia asupra respectivului teritoriu, această practică a fost interzisă, iar mesele cu trunchi de arbore scoase treptat din uz. Astfel, în 1815 protopopul Teodor Stamati din Soroca întrebă stăpânirea cum se procedează când stâlpul de la masa din altar putrezește, cum era cazul în biserica din Verejeni – Telenești. Stăpânirea rusească poruncește să se facă alt prestol după forma celui sinodalnicesc, adică de un „arșin”⁶¹ 6 „ruchi”⁶² – înălțime, un „arșin” 4 „ruchi” – lățime și un „arșin”

⁶⁰ Varvara Buzilă, *Pâinea: aliment și simbol. Experiența sacralului*, Chișinău, ÎEP Știința, 1999, p. 237.

⁶¹ Veche unitate de măsură, egală cu 0,711 m.

⁶² *Palmă* – unitate de măsură de pe vremuri.

8 „ruchi” – lungime, iar vechea față de masă, ca și stâlpul ei de lemn, tăindu-le bucăți, să le îngroape sub prestol⁶³.

De remarcat este faptul că trunchiul-altar lipsește din bisericile de lemn aflate în aria tradiției, dar restaurate în anii '70-'80 ai secolului al XX-lea de către Combinatul de Restaurare de pe lângă Ministerul Culturii (Vorniceni – Strășeni, Horodiște – Călărași și Petrușeni – Râșcani). Susținem ideea că și în acestea au fost trunchiuri de copac, pentru că sunt biserici vechi de lemn din veacurile XVII-XVIII, de altfel ca și iconostasele lor, dar, probabil în timpul restaurării, trunchiurile de arbore și iconostasele au fost distruse, fiind considerate neimportante.

Vom constata, în aceeași ordine de idei, că nu am identificat trunchi de copac în altar nici în bisericile de lemn construite în a doua jumătate a secolului al XIX-lea, când acest proces s-a desfășurat sub controlul autorităților ecleziastice centrale rusești, comunităților propunându-li-se să-și edifice noile biserici în baza unor proiecte-model elaborate de arhitecți. Din această constatare putem deduce că trunchiurile de copac – picior la masa altarului – erau considerate de aceste autorități ca neconforme cu canoanele și tradițiile Sinodului Bisericii Ruse, în a cărui subordine temporară se găsea pe atunci clerul basarabean.

În baza materialelor de teren concluzionăm că fixarea mesei altarului pe un trunchi de copac retezat a fost o practică curentă până la începutul secolului al XIX-lea. Reținem, totodată, în acest context, ideea că vechile biserici de lemn, fiind modele reprezentative pentru aceste comunități, păstrau un sistem de reprezentări dendrologice de mare relevanță atât pentru relația sătenilor cu mediul natural, cât și pentru cea cu Divinitatea. După ce Imperiul Țarist a început să impună comunităților proiecte de biserici de zid în stil neo-rusesc, această practică a fost treptat marginalizată.

În cercetările de teren întreprinse în perioada 1978-2010 am identificat mai multe biserici care au masa altarului sprijinită pe trunchiul unui arbore. Vom da exemple din nordul Moldovei istorice, apoi de la centru și din sudul ei, pentru a contura mai bine arealul acestei tradiții, observând sumar în ce mod se manifestă.

Astfel, au trunchi în altar următoarele biserici din localități situate la *nord*: Marcăuți – Dubăsari (cea mai veche, datând din secolul al XVI-lea); Sudarca – Dondușeni (secolul al XVIII-lea) (fig. 4);

⁶³ Arhiva Națională a Republicii Moldova, Fond 348, 1815, dosar 421, f. 30.

Fântânița – Drochia (fig. 5 și 6), Hădărăuți – Ocnița, Racovăț – Soroca (fig. 7) și Țureni – Herța, regiunea Cernăuți (toate patru ridicate în cursul secolului al XVII-lea); Pererâta – Briceni (1771) (fig. 8); Saharna – Rezina (secolele XII-XIX)⁶⁴ (fig. 9); orașelul Șoldănești și Târnova – Edineț (ambele construite cândva la confluența veacurilor XVIII-XIX) și, cea mai recentă, la Burghilea – Fălești (1838) (fig. 10).

Mai puține exemple avem din bisericile situate în *centrul* spațiului cercetat: Hirișeni – Telenesți (1642); Palanca – Călărași (secolul al XVII-lea); Teșcureni – Ungheni (secolul al XVIII-lea) (fig. 11); Mileștii Mici – Ialoveni (1783) (fig. 12); Pârjolteni – Călărași, Molovata – Dubăsari și Rădenii Vechi – Ungheni (ultimele trei toate din veacul al XIX-lea).

Sporadic, trunchiul a fost identificat și în câteva biserici din *sudul* Republicii Moldova, unde, așa după cum aminteam, s-au păstrat mult mai puține biserici vechi de lemn decât în restul teritoriului. Nu excludem faptul ca, în vechime, să fi fost mult mai multe astfel de lăcașuri, însă puține dintre acestea, având masa făcută din trunchi, au supraviețuit: Orac (secolul al XVII-lea) (fig. 13), Covurlui (veacul al XVIII-lea) (fig. 14) și Gaidar – Comrat (secolul al XVII-lea) (fig. 15), toate din raionul Leova; Etulia – Ceadâr-Lunga (secolul al XVII-lea); Sadaclia – Basarabeasca (probabil din secolul al XVIII-lea) (fig. 15) și Hănășeni Noi – Leova (secolul al XVIII-lea) (fig. 15).

Având în vedere faptul că fenomenul este unul de mare cuprindere, noi am încercat să punctăm doar reperele lui cele mai importante. Spre finalul studiului vom completa tabloul cu biserici atestate în Moldova din dreapta Prutului, precum și în alte zone ale spațiului românesc.

În acest context, amintim doar bisericile de lemn din localitățile Târpești, Petricani – Neamț⁶⁵, Pârteștii de Sus – Suceava⁶⁶ (fig. 16), Zlătari⁶⁷ și Ciolpani – Bacău⁶⁸ (fig. 17, respectiv 18), Margine, zona

⁶⁴ Феодосий Кирика, *Древнейшие типичные православные церкви Бессарабии (Vechi biserici tipice ortodoxe din Basarabia)*, în „Труды Бессарабского церковного историко-археологического общества” („Lucrările Societății Bisericești-Istorice și Arheologice”), Кишинев, вып. 10, 1910, p. 16.

⁶⁵ Gheorghe Aldea, *Sculptura țărănească în piatră*, București, Editura Meridiane, 1969, passim.

⁶⁶ Cercetare de teren, Eugen Bâzgu, 1994.

⁶⁷ Dorinel Ichim, Florica Ichim, *Biserici de lemn din Moldova istorică*, Bacău, Editura Diagonal, 2005, passim.

⁶⁸ Cercetare de teren, Eugen Bâzgu, 1994.

Barcău-Crasna, din județul Bihor⁶⁹ (fig. 19) și cea din Cehei – Sălaj⁷⁰ (fig. 20).

Biserica din Cetățuia, Puiesti – Vaslui (1670) este făcută dintr-un trunchi de copac, având masa altarului fixată pe un trunchi, fiind situată și astăzi în mijlocul pădurii. Are pereți din bârne, e așezată pe tălpi formate din bârne masive de stejar și pe temelie uscată de piatră, închegată. În exteriorul pereților are un brâu cu denticule⁷¹.

Lângă Râmnicu Vâlcea se află o altă biserică numită chiar „Dintr-un lemn” (în comuna Frâncesti). Conform tradiției orale, se crede că aici, pe trunchiul de copac al altarului, era (cioplită) o icoană a Sfintei Fecioare. Localnicii credincioși s-au închinat multă vreme în fața acestui original altar, după care l-au strămutat într-o biserică din apropiere. Însă, a doua zi l-au găsit la locul vechi și așa au hotărât să facă pe acest loc o biserică de lemn, păstrând altarul vechi⁷².

Biserica din Bucium, Șinca – Brașov, situată la poalele Munților Făgăraș, are altarul construit pe locul unui păgân, format dintr-un trunchi de copac⁷³. Alexandru Baboș prezintă mai mulți stâlpi ai mesei de altar din Maramureș, respectivele biserici datând din secolul al XVII-lea: Ieud Deal (1611-1621), Breb (1622), Sârbi Susani (1639), dar și din veacul următor: Crăciunești (1736), Cuhea (1754), Rona de Jos (1734) (toate reproduse la fig. 21) și Valea Stejarului (1773-1805)⁷⁴.

Luând în considerare diversele categorii de informații identificate, putem numi, în linii mari, esențele de arbori preferate de comunitățile tradiționale pentru fixarea mesei altarului. Astfel, constatăm că în nordul Moldovei istorice cele mai venerate esențe erau cele de *paltin* și *brad*, în timp ce în centru și sud erau mai prețuiți *stejarul* și *teiul*. Deseori, textele nu precizează esența lemnului, ci doar categoria – arbore, copac – adică reprezentatul naturii. Acest mod generic de operare în sfera sacralului denotă vechimea acestei practici. Uneori a fost imposibil să determinăm esența lemnului din cauza vechimii și a deteriorării mesei altarului.

⁶⁹ Ioan Godea, *Dicționar etnologic român*, București, Editura Etnologică, 2007, p. 453.

⁷⁰ *Ibidem*.

⁷¹ Cercetare de teren, Eugen Bâzgu, 1998.

⁷² James William Ozanne, *Trei ani în România (1870-1873)*. Traducere și note de Iulia Vladimirov, București, Editura Humanitas, 2015, p. 114.

⁷³ Cercetare de teren, Eugen Bâzgu, 1998.

⁷⁴ Alexandru Baboș, *Tracing a sacred building tradition: wooden churches, carpenters and founders in Maramureș until the turn of the 18th century*, Lund University, 2004, p. 165.

Concluzii

Am adus în prim-planul discuției științifice altarul mesei făcut din lemn ca să relevăm amploarea și importanța ei. Conceptele și practicile analizate în acest studiu certifică vastitatea domeniului în care se circumscrie cercetarea trunchiului de arbore din altar.

Faptul că pentru stâlpul mesei altarului a fost folosit întotdeauna arborele, nu și pomul, denotă că această practică ritualică este foarte veche și că rostul ei era acela de a remedia o mare contradicție existentă între spațiul natural, neculturalizat și spațiul sacru ce urma să fie edificat. Iar spațiul sacru trebuie să capete, de la bun început, cea mai mare concentrare, adică putere de a opera la maxim în reglementarea tuturor celor existente. Nu întâmplător, prin acest spațiu ordinea divină devine parte a vieții religioase.

Captarea și menținerea continuă a sacralității, care nu trebuie să aibă sfârșit, se rezolvă cel mai explicit prin recurgere la simbolismul arborelui. Ca să susțină Sfânta Sfintelor, copacul este ales în mod ritual, după criteriile taxonomice riguroase, pentru a fi cel mai potențat din perspectivă semiotică. Calificativele care i se acordă, modul în care este adaptat, modelat, însemnele cu care este fortificat, îl situează în vârful ierarhiei, unde sunt concentrate valorile de maximă sacralitate.

Trunchiul de arbore stă în cel mai bine păzit loc din altar. Până și masa îl protejează. El există fără să fie însă vizualizat de către credincioși. Din perspectivă simbolică, trunchiul relaționează cu transcendentul, se contopește cu *axa lumii*, *stâlpul lumii*, *coloana lumii*. Stâlpul altarului este conexas așadar la simbolistica verticalității, ascensiunii, fiind cel care unește cerul cu pământul și cu lumea subpământeană. Masa (tăblia), în schimb, trimite la orizontala lumii, unește părțile ei, concentrându-le în aceeași axă a unității universului.

Semnificațiile celor două obiecte de mare putere simbolică, masa altarului, ca loc al sacrificiului suprem, și stâlpul, ca un canal transcendent al comunicării totale, sunt multiple, fiind corelate pe mai multe planuri, astfel încât formează un întreg absolut, singurul capabil să le asigure rostul tainic al prezenței lor în Sfânta Sfintelor.

ILUSTRĂȚII



Fig. 1. Basorelieful din Bușa (Ucraina)



Fig. 2. Căușeni (1972)

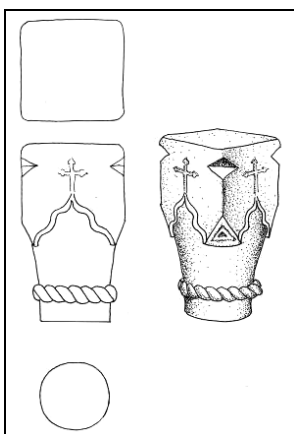

Fig. 3. Căușeni (după 1972)

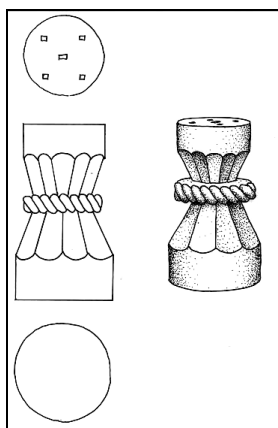

Fig. 4. Sudarca – Dondușeni



Fig. 5. Fântânița – Drochia

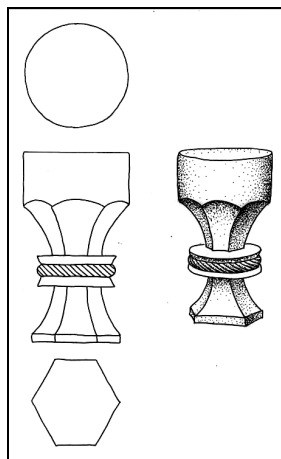

Fig. 6. Fântânița – Drochia



Fig. 7. Racovăț – Soroca

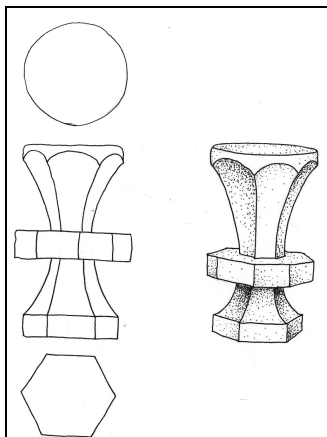

Fig. 8. Pererâta – Briceni

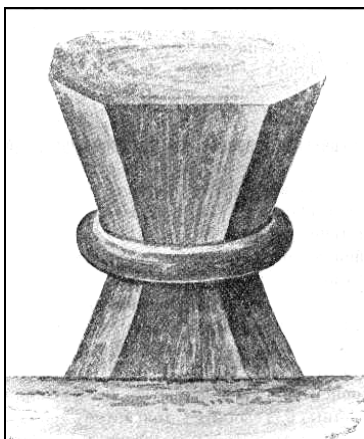

Fig. 9. Saharna – Rezina

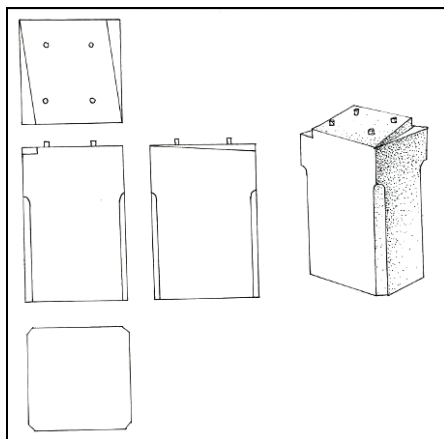

Fig. 10. Burgelea – Fălești



Fig. 11. Teșcureni – Ungheni



Fig. 12. Mileștii Mici – Ialoveni

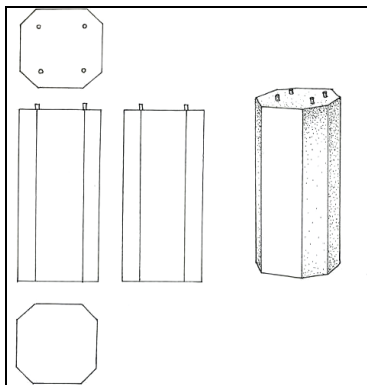

Fig. 13. Orac – Leova și Târnova – Dondușeni

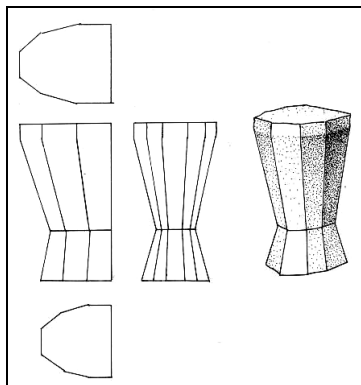

Fig. 14. Covurlui – Leova

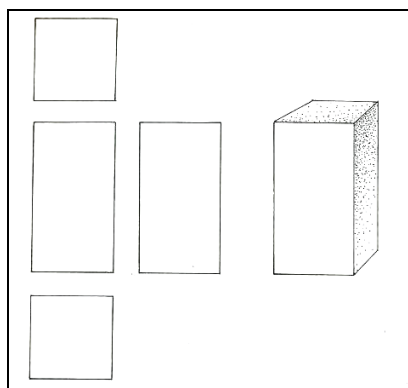

Fig. 15. Gaidar – Comrat și Hănășenii Noi – Leova; Sadaclia – Basarabeasca

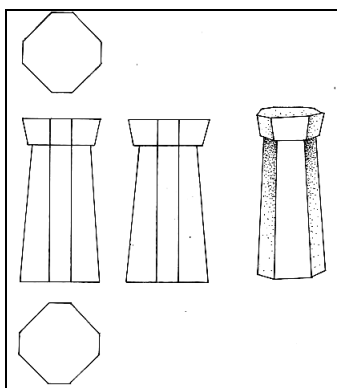

Fig. 16. Pârteștii de Sus – Suceava

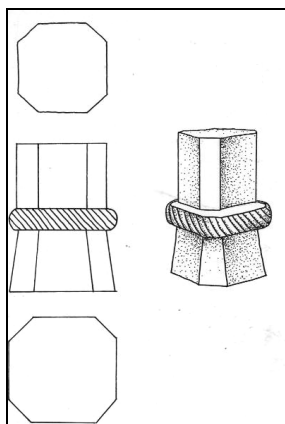

Fig. 17. Zlătari – Bacău

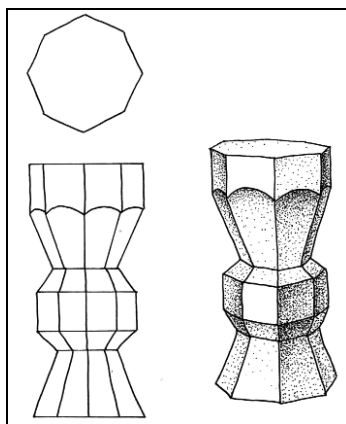

Fig. 18. Ciolpani – Bacău

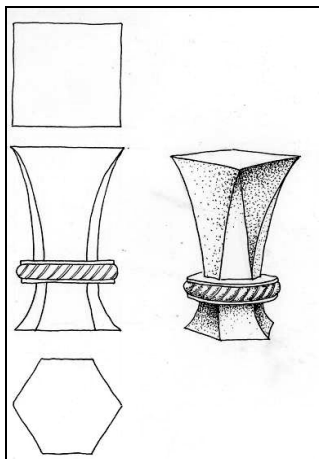

Fig. 19. Margine – Bihor



Fig. 20. Cehei – Sălaj

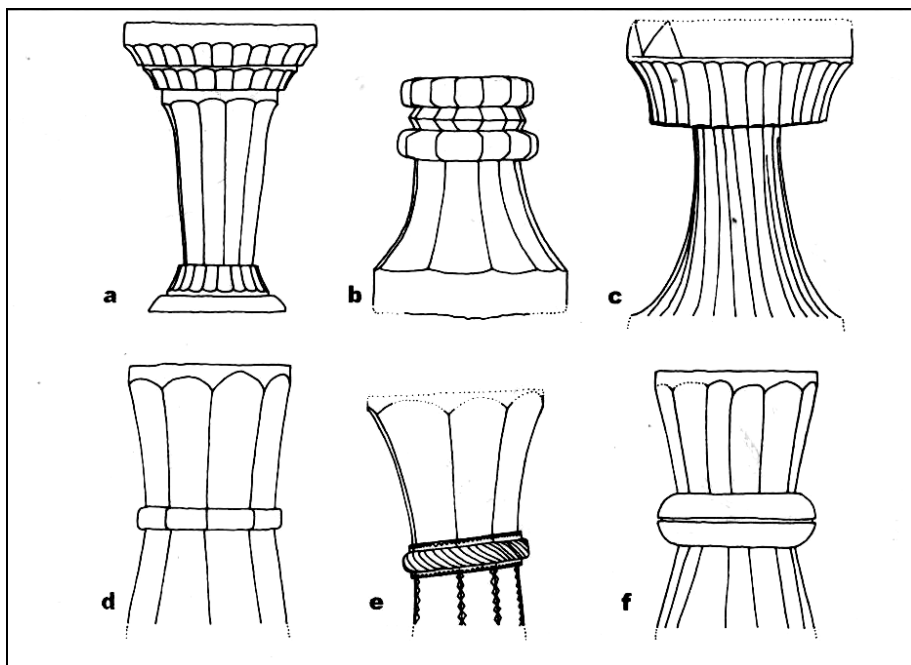

Fig. 21. a) Ieud Deal (1611-1621); b) Breb (1622); c) Sârbi Susani (1639);
 d) Crăciunești (1736); e) Cuhea (1754); f) Rona de Jos (1734)